

## إمتحان الفصل الأول

الموضوع:نقترح دراسة وظيفية و تكنولوجية و بيانية للشكل المقابل: تروتيبات كهربائية**Trottinette électrique**

-هي وسيلة نقل حضارية خاصة بالشباب

-مُزودة ببطارية من الليثيوم تُبقيها مَشحونة من 3 إلى 5 ساعات

-سرعتها الأقصى تصل إلى حوالي 25 كلم/سا

-وسيلة صديقة للبيئة غير مُلوثة للجو

- يُنصح بعدم استعمالها لمن هم دون 8 سنوات

-عدم استعمالها في الأرصفة و أماكن سير المُشاة

-حمل الخوذة إجباري مع مُعدات أخرى للحماية

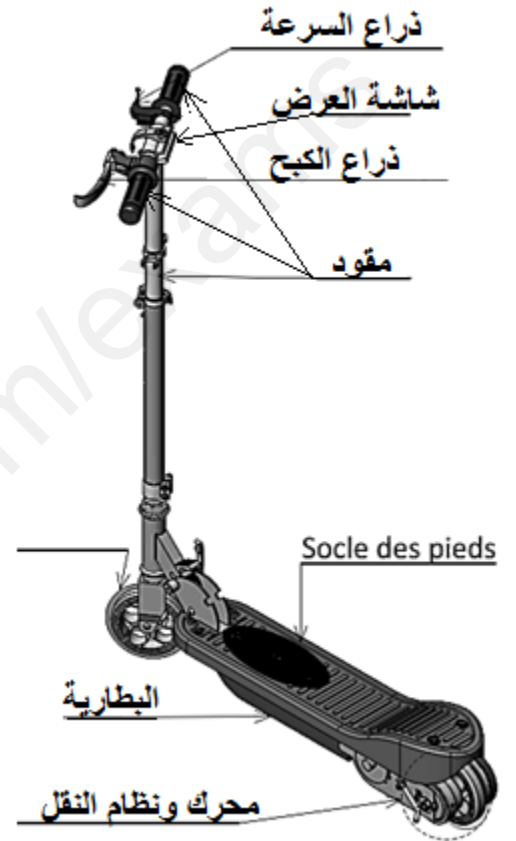

يمثل الشكل المقابل المقود العلوي للتروتيبات

أتمم ترقيم بقية العناصر (إعتمد على جدول التعيينات

صفحة 2)

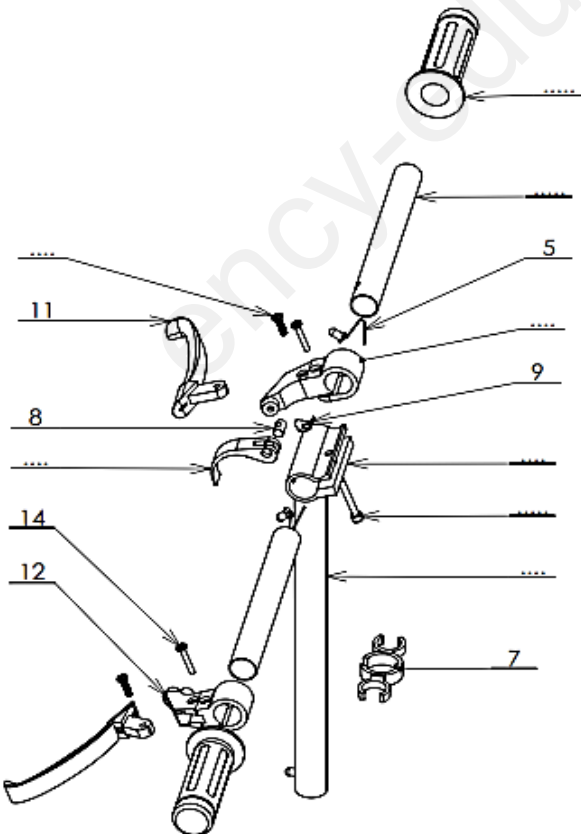

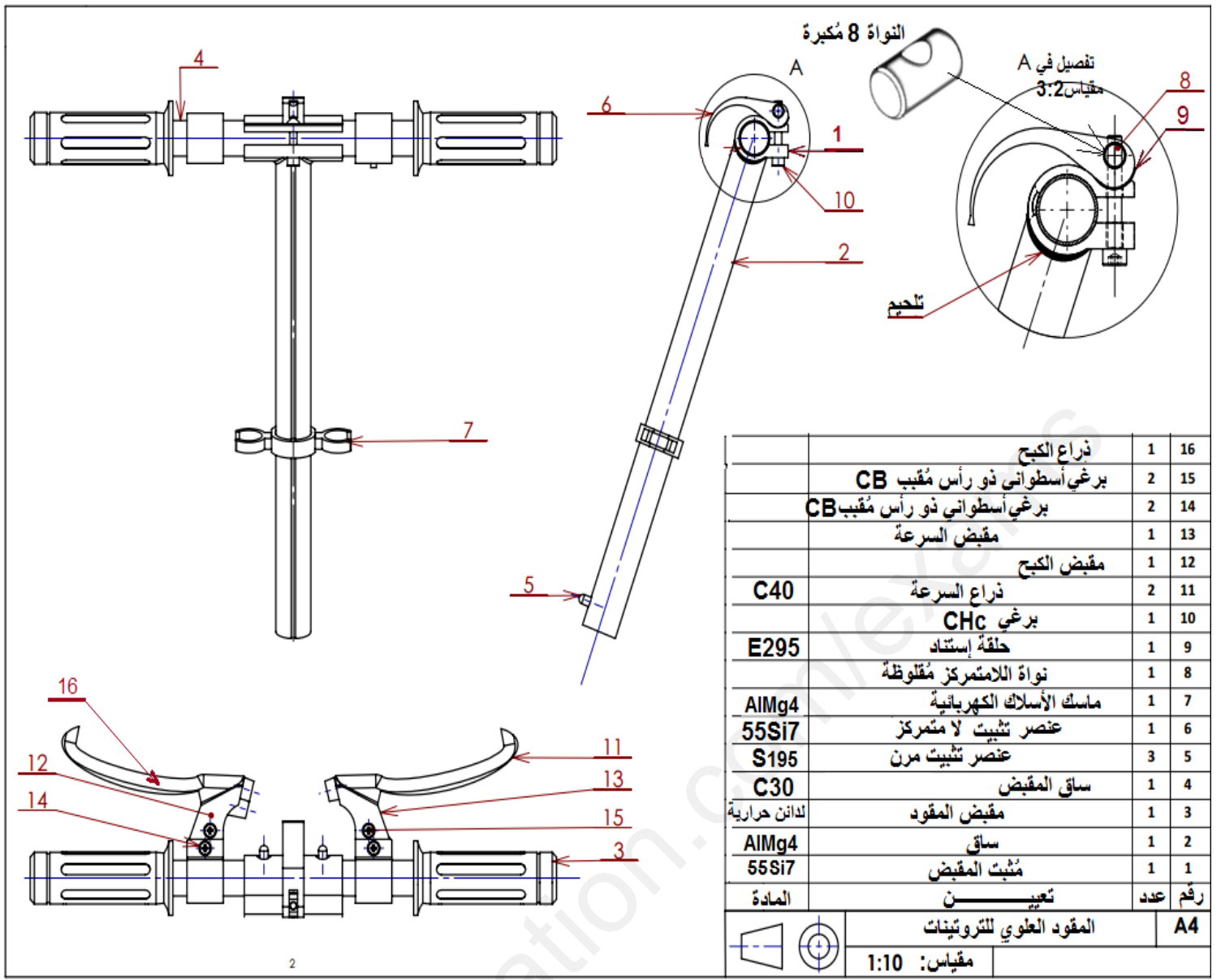

**المطلوب:**

### 1- التحليل الوظيفي:

1.1- حدد الوظيفية الإجمالية للجهاز من خلال مخطط S.A.D.T مستوى A-0:

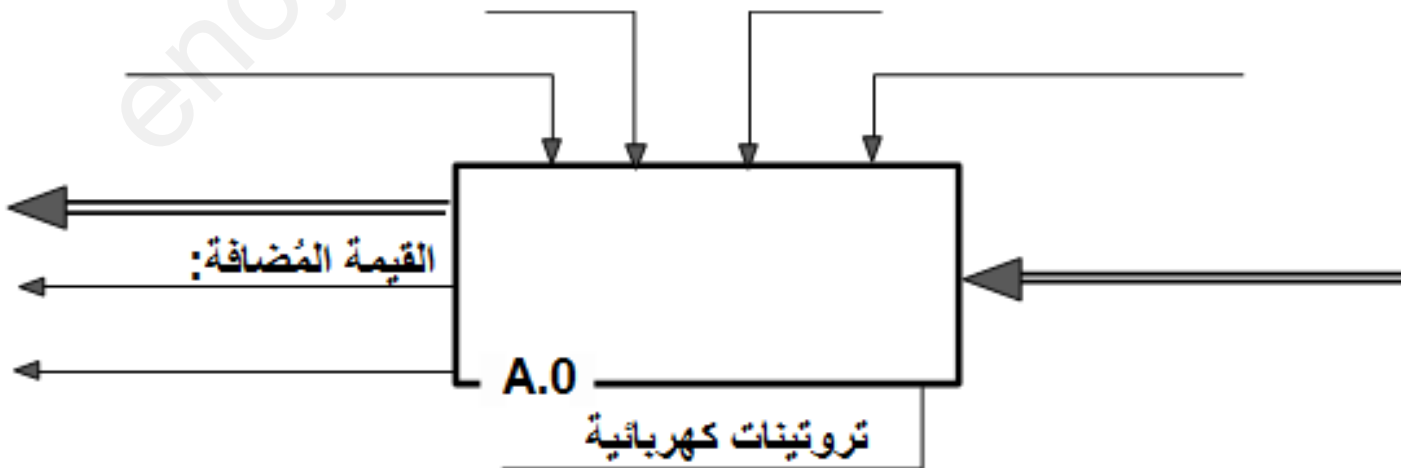

وثيقة 5/2

2.1- أتم المخطط التجميعي للوظائف (أخطبوط):

3.1- إملأ جدول الوظائف:

الوظائف	صياغة الوظائف

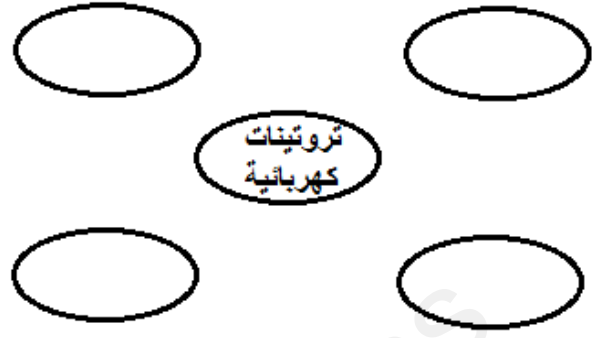

4.1- أذكر الإحتياجات التي يجب على السائق أخذها قبل قيادة الترونيات:

5.1- ماهي الحاجة أو الرغبة التي تلبها الترونيات للمستعمل؟

6.1- هل هي صديقة للبيئة والمحيط؟ علل:

7.1- أتم مخطط F.A.S.T للوظائف التقنية:

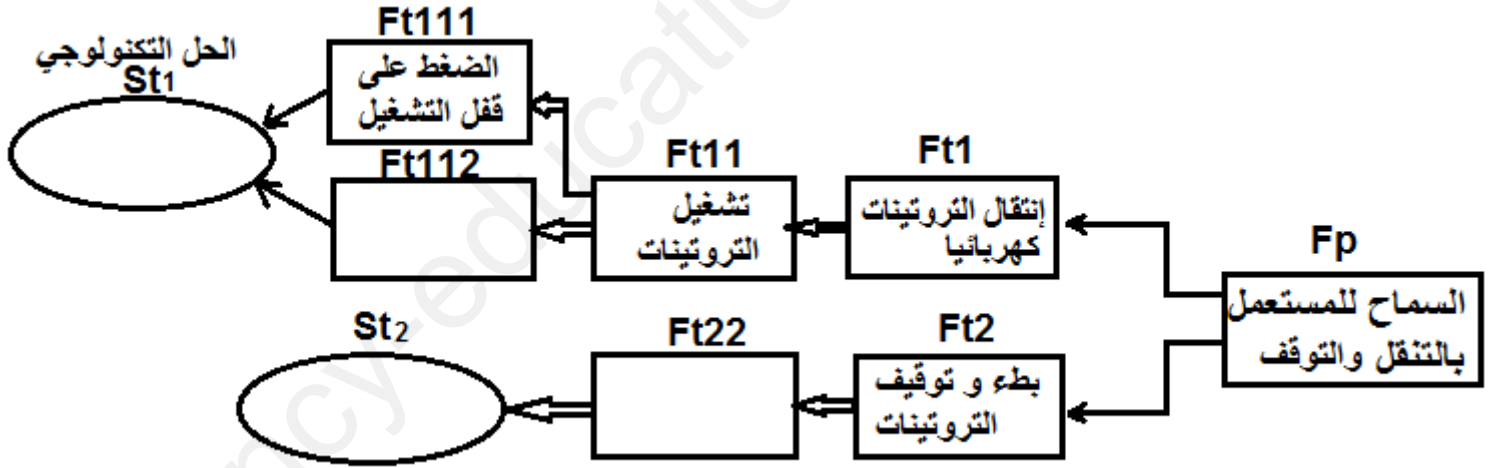

2- التحليل التكنولوجي:

إشرح تعيين المواد التالية:

55Si7 ..... :55 ..... :Si ..... :7

C40 ..... :40

AlMg4 ..... :Al ..... :Mg ..... :4

E295 ..... :295 ..... وثيقة 5/3

يمثل الشكل 3 عناصر من مقود التروتينات العُلوي:

ما نوع الأشكال: 1 و 2 و 3:

1: ..... 2: ..... 3: .....

ما نوع المفتاح الذي يتحكم في فتح وغلق البرغي  
المُقابل، إختَر الحرف المناسب:

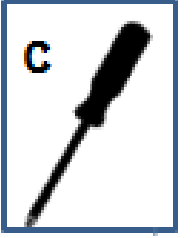
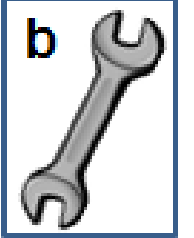
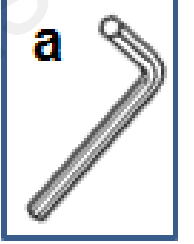

3- الدراسة البيانية:

بالنظر إلى المنظور المقابل:



أتمم المساقط التالية:

1- الجانبي الأيسر 2- العُلوي 3- الأمامي قطاع A-A، مع تحديد 6 أبعاد من إختيارك وثيقة 5/4

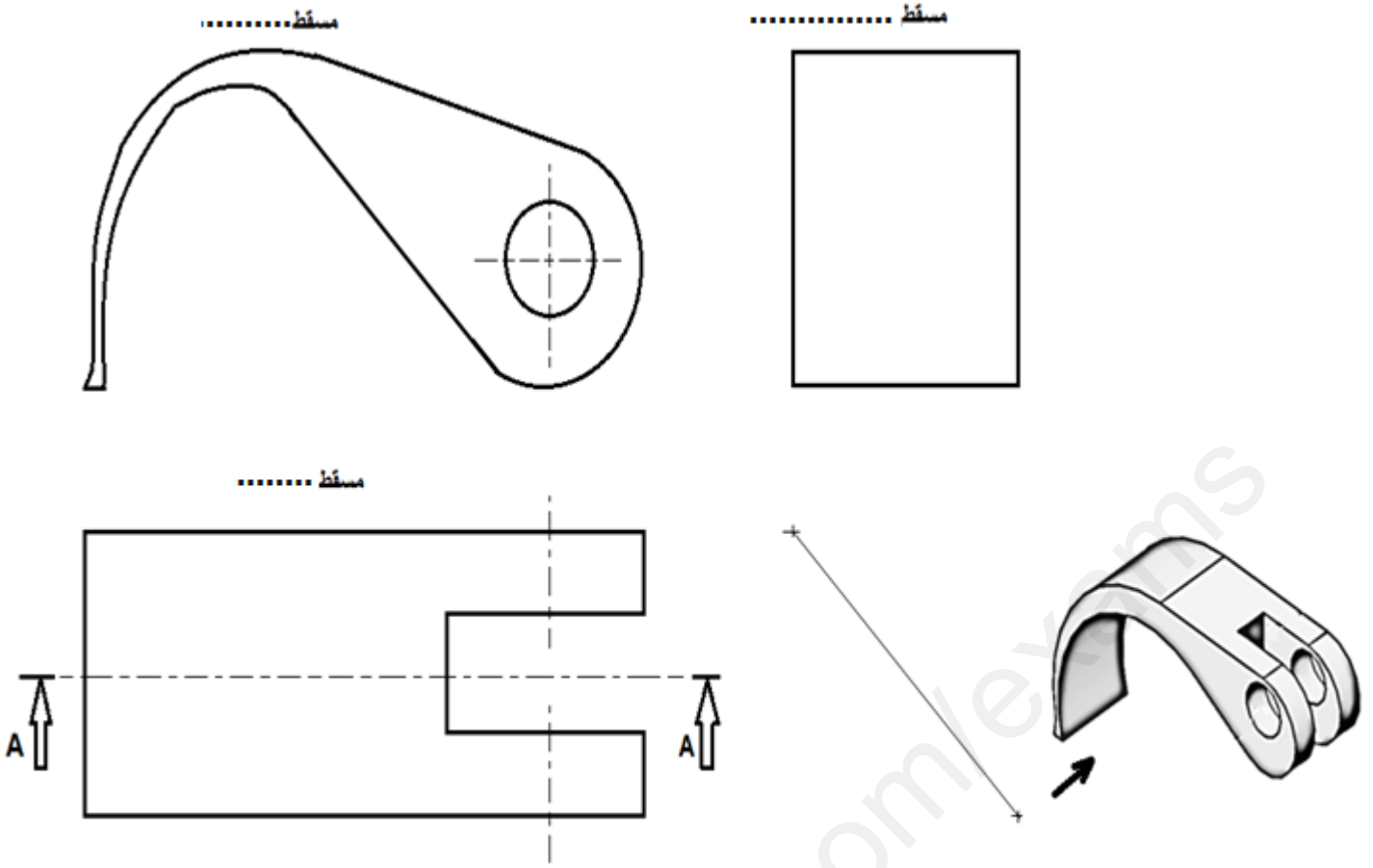

مقياس: 1:2

**ملاحظة:** المراتب الثلاثة الأولى ينالون جوائز عبارة عن تروتيينات كهربائية من أصناف مختلفة:

المرتبة الأولى: 20/20، تروتيينات سعر 10 ملايين سنتيم

المرتبة الثانية: 20/19.5، تروتيينات سعر 7 ملايين سنتيم

المرتبة الثالثة: 20/19، تروتيينات سعر 5 ملايين سنتيم

بالتوفيق

القسم:

اللقب:

الاسم:

وثيقة 5/5