

## امتحان شهادة التعليم الأساسي

المدة: ساعة واحدة

اختبار في مادة اللغة الاجنبية الثانية (الانجليزية)

ماي 2000

Nowadays , it has become difficult to find a job . Mourad is a young man who has studied Architecture and the History of Arabian Art . He is worried because there are so many unemployed people . He has already applied for a job , but has not received an answer yet .

Last summer , Mourad worked as a tourist - guide and enjoyed it very much . He met a lot of foreign people and visited many places which he didn't see before . He is fascinated by the various landscapes of the Sahara : rocky mountains in the Hoggar , cave paintings in the Tassili , oases , sand dunes and the typical towns and villages .

He finds this work very interesting and hopes to get a job at the National Tourist Office in Algiers .

### Section one : Reading comprehension : ( 8 pts )

A)- Read the text carefully and answer the following questions ( 5 pts ) .

1. What has Mourad studied ?
2. What is Mourad's problem ?
3. When did he work as a tourist-guide ?
4. Does he like the Sahara ?
5. Where does he want to work ?

B) - Lexis : ( 3 pts )

1. Find in the text words that are closest in meaning to the following :

jobless =

a reply =

a lot =

2. Find in the text words that are opposite in meaning to the following :

easy ≠

old ≠

dislike ≠

### Section two : Mastery of language ( 6 pts )

A - Rewrite sentence ( b ) so that it means the same as sentence ( a ) : ( 2 pts )

1. ( a ) Candidates write application letters to firms .  
( b ) Application letters .....
2. ( a ) The managers read the letters .  
( b ) The letters .....

b) Write the correct form of the verbs in brackets : ( 4 pts )

Last month , Mourad ( to write ) four application letters , but he ( not to receive ) any reply yet .  
If he ( to get ) a positive answer , he ( to be ) happy .

**Section three : Written expression ( 6 pts )**

**Choose one of the following activities .**

**1. Reorder the following statements and write a coherent paragraph .**

- They walked along the narrow streets
- and asked a lot of questions .
- Before leaving they took photos .
- Last summer , Mourad took a **group** of tourists to the Casbah .
- They were very interested
- and visited some very old houses .

**2. This is an interview between the manager and Mourad .**

**Complete what the manager says**

Manager : .....

Mourad : My name is Mourad Fadel .

Manager : .....

Mourad : I studied Architecture and the History of Arabian Art .

Manager : .....

Mourad : I finished my studies in 1999 .

Manager : .....

Mourad : Yes , I have worked before .

Manager : .....

Mourad : I worked as a guide for the O.N.A.T. in Algiers .

Manager : .....

Mourad : I speak French and English .

Manager : Thank you , Sir . We will contact you soon .

العلامة		عناصر الإجابة	معايير الموضوع
المجموع	جزءة		
	1 pt	1. Mourad has studied Architecture and the History of Arabian Art. - Architecture and the History of Arabian Art.	SECT. I R.C. A
	1 pt	2. Mourad is unemployed. - Mourad is jobless. - Mourad hasn't got a job (yet). - He has already applied for a job but he has not received an/any answer yet.	
	1 pt.	3. He worked as a tourist guide last summer. - Last summer.	
	1 pt.	4. Yes, he does - yes, he likes the Sahara. - yes, he is fascinated by the Sahara/ by the various landscapes of the Sahara	
	1 pt.	- yes, he is fascinated by the Rocky mountains ..... and Villages	
5 pts.	1 pt	5 He wants to work for the National tourist office in Algiers. - He wants to get a job at the National tourist office in Algiers. - At/For the National office in Algiers	

العلامة		عناصر الإجابة	معايير الموضوع
المجموع	جزء		
3 pts	1,5 pt 1,5 pt	<p>1. jobless = unemployed (0.5 pt) - a reply = an answer (1/2) a lot = many (1/2)</p> <p>2. easy ≠ difficult (1/2) - old ≠ young (1/2) dislike ≠ enjoy (ed) (1/2)</p>	B
2 pts	1 pt 1 pt	<p>1. Application letters are written to firms (by candidates)</p> <p>2. The letters are read by the managers</p> <p><u>Note</u>: if the phrase "by the managers" is missing, give half the mark (0.5)</p>	SECT. 2 A.
4 pts		<p>wrote (1 pt) - has not received (1 pt) gets (1 pt) - will be (1 pt)</p>	B
6 pts		<p>1. Last summer, Mourad took a group of tourists to the Casbah. They walked along the narrow streets and visited some very old houses. They were very interested and asked a lot of questions. Before leaving they took photos.</p> <p><u>Note</u>: one point for the opening sentence. one point for each correct link not for the position of the sentence. - Give half the mark (3 pts) if the paragraph is not written (i.e. if the candidates use letters/numbers)</p>	SECT. 3 written express

تكتب الإجابة النموذجية على هذه الورقة ولا تقبل سواها

الإجابة النموذجية لموضوع مقترح لامتحان شهادة التعليم الأساسي دورة : ماي 2000

اختبار مادة : اللغة الأجنبية (انجليزية) المدة : ساعة واحدة

العلامة		عناصر الإجابة	محاور الموضوع
المجموع	جزأة		
	1 pt	2 - what's your name? what's your full name?	
	1 pt	- what did you study? which subjects did you study?	
	1 pt	- when did finish your studies?	
	1 pt	- Have you worked before? Have you ever worked?	
	1 pt	- what did you do? what was your job? where did you work? who did you work for?	
6 pts	1 pt	- How many (foreign) languages do you speak? which (foreign) languages can/do you speak? Do you speak any (foreign) languages? So you speak foreign languages.	

Note: if the candidates do both activities take into account (mark only) the one written first.

## امتحان شهادة التعليم الأساسي

المدة: ساعتان

اختبار في مادة اللغة الأجنبية الأولى (إنجليزية)

ماي 2000

### Fantastic Horse Saves Girl's Life.

Blaze is a splendid young horse who will soon work for the New York City Police Department . But first he must learn all the things he needs to know to be a police horse .

One day , during his training . Blaze proved that he was the best pupil in the training school . He was in Central Park with his trainer , Mac , when suddenly people began shouting and pointing to the lake . A little girl had fallen from a boat into the water .

" Let's go , Blaze " , said Mac , and Blaze galloped across the grass , jumped into the water and swam as fast as he could . Mac caught the little girl by her dress and lifted her out of the water onto Blaze's back . A few minutes later , Mac gave the little girl back to her happy mother .

#### Section one : Reading comprehension . ( 08 pts )

A - Answer the following questions according to the text . ( 05 pts )

- 1- Where is Blaze going to work ?
- 2- What happened to the girl ?
- 3- Was Blaze a courageous horse ? Justify your answer .
- 4- Why was the girl's mother happy ?

B - Lexis ( 03 pts )

- 1- Find in the text words that are closest in meaning to the following . ( 01,5 pts )
  - marvellous =
  - teacher =
  - small =
- 2 - Find in the text words that are opposite in meaning to the following . ( 01,5 pts )
  - finished ≠
  - sad ≠
  - worst ≠

#### Section two : Mastery of language ( 06 pts )

A - Combine the two statements into one using the connector provided . ( 01 pt )

- 1- People began shouting . A girl fell in the lake . ( when )
- 2- Blaze and Mac jumped in the lake . They wanted to save the little girl . ( in order to )

B - Classify the following words according to the pronunciation of " ed " . Copy the table on your answer sheet . ( 01,5 pt )

proved - jumped - lifted

/t/	/d/	/id/

C - Complete sentence ( b ) so that it means the same as sentence ( a ) . ( 01,5 pt )

- 1- a) - A tourist said , " Blaze deserves a reward " .  
b) - A tourist said that .....
- 2- a) - Blaze and Mac rescued the little girl .  
b) - The little girl .....
- 3- a) - If Blaze doesn't pass the exam , he won't join the police .  
b) - Unless .....

**D - Write the correct form of the verbs in brackets . ( 02 pts )**

After the rescue , people (to gather ) around Blaze . An old lady (to give ) him an apple . Blaze ( to work ) now for the New York Police Department . Next week , he ( to tour ) the West Coast of the U.S.A.

**Section three : Written expression ( 06 pts )**

**Choose one of the following activities .**

**A - Fill in the gaps so that the text makes senses . Use the following words :**

too - feed - for - owns - name - rarely .

My neighbour ----- a horse . He has had it ----- a long time . Its ----- is Nino . It is -----old to work . It ----- leaves the garden of the house . The children like it and ----- it with grass and bread .

**B - Write a composition of about 60 words on the following topic :**

Have you heard of or watched on T.V. an animal which saved a person ? Describe the event .

Epreuve d'Anglais

Louise et l'écume

Section one: 8 pts

A. 5 pts

1. Plage (or he) is going to work in the New York Police Department (1 pt)
2. The girl fell from a boat into the water - The girl fell into the water (the lake) (1 pt)
3. Yes / - Yes he was (1 pt). He rescued (or saved) a little girl. / He jumped into the water and swam as fast as he could. / He jumped into the water and swam as fast as he could to save a little girl. He did



C. 1,5 pt

- 1 A tourist said that blaze deserved a reward. (0,5 pt)
- 2 The little girl was rescued by blaze and Mac. (0,5 pt)
- 3 Unless blaze passes his exam, he won't join the police. (0,5 pt)

D. 2 pts

gathered (0,5 pt) - gave (0,5 pt) - is working / makes (0,5 pt).  
will turn / is going to turn (0,5 pt).

Section Three : 6 pts

A. The composition:

My neighbour owns a horse. He has had it for a long time. Its name is Nino. It is too old to work. It rarely leaves the garden of the house. The children like it and feed it with grass and bread.

B. Assess coherence, cohesion, relevance and grammatical accuracy.

\_\_\_\_\_ (0) in  
\_\_\_\_\_ (0) in  
etc 2

It is the first time a verb is used in the past tense. The verb is 'was' and it is used in the past tense. The verb is 'was' and it is used in the past tense.

1611	161	131
	way	

## امتحان شهادة التعليم الأساسي

المدة: ساعتان

ماي 2000

اختبار في مادة اللغة العربية

### I - النص :

من أسباب انحراف بعض الشباب في عصرنا هذا الفراغ الذي هو سلوك خطير يقتل الفكر والعقل ، و يجعل صاحبه عالمة على الغير ، و يغرس في ذهنه صفات الجمود والكبت و الانعزال . لذا ، يجب على شبابنا ممارسة ما أمكن من أشغال تفيدهم في حياتهم المستقبلية ، و تجعلهم (( يشعرون بالمسؤولية )) و بوجودهم في المجتمع ، ثم يأتي عامل مصاحبة المنحرفين ليؤثر في عقولهم و تفكيرهم ، فتشجهم عن ذلك فئة متوترة غير صالحة في مجتمع يسعى إلى الرقي .

لذا ، يجب على شبابنا أن يختاروا لصحبتهم من كان ذا خيبر و صلاح و تقوى . و ما يمكن أن نقوله عن بعض وسائل الإعلام الهدامة أنها توقع شبابنا في الرذيلة ، و تجعله بعيداً عن وطنه ، و تغرس في ذهنه أفكاراً و عادات مُنافية تماماً لمقوماتنا و هويتنا . و عليه يُستحسن (( أن يطلع شبابنا على الكتب )) المفيدة لحياتهم الفكرية .

### II - الاسئلة :

#### 1 - حول الفهم و المعنى ( 06 ن )

- ماهي أسباب انحراف الشباب في عصرنا هذا ، في نظر الكاتب ؟
- ما هي الحلول التي اقترحتها الكاتب ؟
- اشرح هذه الكلمات حسب معناها في النص : عالمة - تشجهم - الرقي .
- اذكر ثلاثة مشتقات من المصدر << الانعزال >>

#### 2 - حول القواعد و الصيغ : ( 06 ن )

- ما محل الجملة المرفوعة الواقعة بين قوسين في النص من الاعراب :
- (( يشعرون بالمسؤولية )) . (( أن يطلع شبابنا على الكتب )) .
- اعرب ما تحته خط في النص اعراباً تاماً : فئة - بعيداً - مُنافية .
- اذكر مصادر هذه الأفعال : تشجهم - يسعى - يُستحسن .
- حول هذه الجملة إلى صيغة الإثبات : << يجب على شبابنا ممارسة ما أمكن من أشغال تفيدهم في حياتهم المستقبلية و تجعلهم يشعرون بالمسؤولية >>

#### 3 - التعبير ( 08 ن )

المتسبب هو تلك الخلفة الذميمة التي تربط المستقبل بالماضي . اكتب فقرة نيس فيها واجب الشباب نحو وطنه وأمتة .

العلامة		عناصر الإجابة	معايير الموضوع
المجموع	جزأة		
06	0,5	1. من أسباب انحراف الشباب في عصرنا هذا :	① النهم والمضي
	0,5	. الفراغ الذي يقتل الفكر والعقل والطاقات الجسمية .	
	0,5	. مصاحبة المنحرفين ذوي الأخلاق الفاسدة .	
	0,5	. بعض وسائل الإعلام الهدامة .	
		ب. الحلول التي اقترحها الكاتب هي :	
		. يجب على شبابنا ممارسة ما أمكن من أشغال تفيدهم في حياتهم .	
	0,5	. يجب على شبابنا أن يختاروا لصحبتهم من كان ذا خير .	
		. يستحسن على شبابنا أن يتطلع على الكتب المفيدة .	
		«( ملاحظة : الاكتفاء بعليين اثنين فقط )» .	
		ج. شرح المفردات :	
0,5	<u>عالة</u> : عبء - ثقل . حمل ...		
0,5	<u>ينجم</u> : ينتج - ينبجر ...		
0,5	<u>الرقى</u> : التطور . التقدم . الازدهار ...		
	د. المشتقات الثلاثة من المصدر "الانعزال" :		
0,5 x 3	العزل - منعزل - منعزل - عزل - معزول - انعزل ...		
	1. محل الجمليتين من الاعراب :	② القواعد والصيغ	
0,5	. يشعرون بالمسؤولية : جملة فعلية في محل نصب منقول به ثان		
0,5	. أن يتطلع شبابنا : جملة فعلية مصدرية في محل رفع نائب فاعل		
	«( ملاحظة : الاكتفاء بالوظيفة الامرابية )» .		

تكتب الإجابة النموذجية على هذه الورقة ولا تقبل سواها

الإجابة النموذجية لموضوع مقترح لامتحان شهادة التعليم الأساسي دورة : **ماي 2000**

إختبار مادة : **اللغة العربية** ..... المدة : **02** ساعة .....

العلامة		عناصر الإجابة	معايير الموضوع
مجزأة	المجموع		
06		<p>ب. اعراب الكلمات :</p> <p>ذا : خبر كان منصوب وعلامة نصبه الألف لأنه من الأسماء الخمسة</p> <p>بعيداً : مفعول به ثانٍ منصوب وعلامة نصبه الفتحة الظاهرة</p> <p>متنافية : صفة منصوبة وعلامة نصبها الفتحة الظاهرة</p> <p>ج. مصادر الأفعال :</p> <p>أمكن : اعكاث</p> <p>يشعئ : الشعي</p> <p>يستحسن : استحسنان</p> <p>د. التحويل إلى صيغة الإناث :</p> <p>هـ يجب على <u>شاباتنا</u> ممارسة ما <u>أمكن</u> من <u>أنشغال</u> <u>تفيدهن</u> في <u>حياتهن</u> <u>المستقبلية</u> وتجعلهن <u>يشعرن</u> <u>بالمسؤولية</u> »</p>	
08		<p>أهم الأفكار :</p> <p>الشباب حاضر الأمة ومستقبلها .</p> <p>الشباب يمثل الطاقة العاملة المبدعة .</p> <p>الشباب حياة الأمة واستمرارها .</p> <p>لا حياة لأمة دون شباب صالح .</p> <p>دور الشباب : الأمانة وتخطي محنتها .</p> <p>ملاحظة : يراعى إلى جانب الأفكار بالأسلوب وخلق الفقرة من الأخطاء .</p>	التعبير ③

## امتحان شهادة التعليم الأساسي

اختبار في مادة التربية الإسلامية

ماي 2000

المدة: ساعة واحدة

أجب عن الأسئلة التالية :

- السؤال الأول : ( 05 ن )

إن الله يضاعف الحسنات للمنفقين :

اكتب الآيات الدالة على ذلك ، واضبطها بالشكل :

>> مثل الذين ينفقون ..... غني حليم . <<

- سورة البقرة -

- السؤال الثاني : ( 05 ن )

- ما الحكمة الإلهية من تشريع الزواج ؟

- السؤال الثالث : ( 05 ن )

- ما الفرق بين التوكّل والتواكل ؟

- السؤال الرابع : ( 05 ن )

اذكر أهم وظائف المسجد .

تكتب الإجابة النموذجية على هذه الورقة ولا تقبل مواها

الإجابة النموذجية لموضوع مقترح لامتحان شهادة التحليم الأساسي دورة ماي 2000  
إختبار مادة : ..المستربية... إلى سلسلة مربة.....المدة: ساعة واحدة.

العلامة		عناصر الإجابة	معايير الموضوع
المجموع	مجزأة		
05	الآية الأولى : (02) الآية الثانية : 1/2 الآية الثالثة : 1/2	«مَثَلُ الَّذِينَ يُبْذِرُونَ أَمْوَالَهُمْ فِي سَبِيلِ اللَّهِ كَمَثَلِ حَبَّةٍ أَتَتْتِ تَتَّبَعُ بِهَا مِائَةُ حَبَّةٍ وَاللَّهُ يُضَاعِفُ لِمَنْ يَشَاءُ وَاللَّهُ وَسِيعٌ غَلِيمٌ (261) الَّذِينَ يُبْذِرُونَ أَمْوَالَهُمْ فِي سَبِيلِ اللَّهِ ثُمَّ لَا يُتْبِعُونَ مَا أَنْفَقُوا مَتَابًا وَلَا آذَى لَهُمْ أَجْرُهُمْ عِنْدَ رَبِّهِمْ وَلَا خَوْفٌ عَلَيْهِمْ وَلَا هُمْ يَحْزَنُونَ (262) قَوْلٌ مَعْرُوفٌ وَمَغْفِرَةٌ خَيْرٌ مِنْ صَدَقَةٍ تُبْذَرُ أَدَّى وَاللَّهُ عَلِيمٌ غَلِيمٌ (263)»	<u>أولاً :</u> الآيات رقم 261 إلى 263 صا سورة البقرة
05	اعتبار خمسة أجوبة صحيحة. نقطة لكل جواب 4x5	- حفظ النسل بالإنجاب الأولاد . - تعمير الأرض ، وعبادة الله . - صيانة النفس من الوقوع في المحرم . - حماية المجتمع من آفة الزنا . - تكوين أسرة من الزوج والزوجة . - التسكينة والاطمئنان النفسي ... - التعاون على مشاكل الحياة . - السودة والرحمة .	<u>ثانياً :</u> الحكمة من تشريع الزواج .
05	نقطتان ونصف لكل جواب تقبل الأجوبة المتقاربة 2x5	<u>التوكل</u> : الاعتماد على الله ، وتغويض الأمر إليه ، مع الاعتماد على النفس ... <u>التواكل</u> : الاعتماد على الغير ، في تحقيق المطالب	<u>ثالثاً :</u> العرق بين التوكل والتواكل .
05	نقطة لكل جواب صحيح 1x5	- مكان لعبادة الله . - نشر الدعوة الإسلامية . - معارضة الأسيية . - غرس الوازع الديني في النفوس . - إنارة العقول المظلمة . - معالجة أمراض المجتمع .	<u>رابعاً :</u> وظائف المسجد

## امتحان شهادة لتعليم الاساسي

المدة: ساعة واحدة

ماي 2000

اختبار في مادة التربية الاجتماعية  
والاقتصادية

تشهد مراكز التكوين المهني والتمهين في بلادنا إقبالا متزايدا من قبل الشباب .

### المطلوب:

1 - عرّف التكوين المهني .

2 - ما المقصود بالتمهين ؟

3 - كيف يتم التكوين المستمر للعمال ؟

4 - حدد علاقة التكوين بـ :

أ - التشغيل .

ب - التنمية الوطنية .

رقم التلميذ :  
الاسم :  
التاريخ :  
الديوان الوطني للامتحانات والمسابقات



تكتب الإجابة النموذجية على هذه الورقة ولا تقبل سواها

الإجابة النموذجية لموضوع مقترح لامتحان شهادة التعليم الأساسي دورة 2000....

اختبار مادة : ..... التجربة الاجتماعية ..... المدة: 1 ساعة

العلامة		عناصر الإجابة	مصادر الموضوع
الجموع	سجزة		
04		هو إعداد الفرد نظرياً وتطبيقياً التمكينه من اكتساب مهارات وخبرات تجعله قادراً على ممارسة عمله يدراية ولاتقان.	1- تعريف التكوين المهني 2- المقصود به التمهين.
04		هو تكوين اللوجه للشباب الذين لم يلتحقوا بالتعليم الثانوي ومراكز التكوين المهني من خلال التدريب التطبيقي في المؤسسات والورشات العامة والخاصة تحت اشراف مراكز التكوين المهني.	3- التكوين المستمر للعمال
04		يقصد به تكوين العمال لفترات تريبسية داخل الوطن وخارجه قصد تجديد معلوماتهم وتطوير خبراتهم خلال حياتهم المهنية.	4- علاقة التكوين بالتنشيل والتنمية المهنية.
03	01 1/2 01 1/2	أ- التشغيل : تأهيل العمال لممارسة مهامهم - تسيين نوعية اليد العاملة	
05	01 01 01 01 01	ب- التنمية المهنية : تطوير النتاج لا ونوعاً . - زيادة الدخل الوطني . - تشجيع التجارة . - تسيين المدخلات . - رفع مستوى المعيشة .	



## امتحان شهادة التعليم الأساسي

المدة: ساعتان

اختبار في مادة اللغة الاجنبية الاولى (الفرنسية)

ماي 2000

### L'eau

L'eau qui recouvre 70% de la surface de la terre , est l'élément le plus abondant de la nature . Elle se trouve dans l'air que nous respirons et le sol que nous foulons . Elle emplit les océans , les fleuves et les lacs . Ni les végétaux , ni les animaux , ni les hommes ne peuvent s'en passer .

L'eau est le composant essentiel de la matière vivante . Elle constitue environ 65% du corps de l'homme et 70% de celui de l'éléphant . La teneur en eau d'une pomme de terre est de 80% ; celle de la tomate est étonnante : 95% ...

L'eau est une ressource inépuisable et toujours renouvelée ... Privés d'eau , les hommes et les animaux meurent...

Ce n'est donc pas sans raison que notre planète est considérée comme la planète de l'eau .

D'après la revue " Le courrier de l'UNESCO " Janvier 1985

### Question

#### I. Compréhension de l'écrit . ( 08 pts )

1 ) Ecris la bonne réponse : Dans ce texte , l'auteur : - Raconte  
- Décrit  
- Explique

2 ) Ecris : ( Vrai ) ou ( faux ) devant chacune des phrases :

- a ) L'eau est une ressource inépuisable et renouvelable : ( ..... )  
b ) L'eau est l'élément le plus abondant dans la nature : ( ..... )  
c ) L'eau rend impossible l'agriculture : ( ..... )  
d ) Notre planète est considérée comme la planète de l'eau : ( ..... )

3 ) Choisis la bonne réponse : L'eau est un élément abondant de la nature .  
cette phrase signifie que :

- L'eau existe en petite quantité dans la nature .  
- L'eau est rare dans la nature .  
- L'eau est très répandue dans la nature .

4 ) Donne le contraire des mots soulignés :

- a ) matière vivante :                      Contraire de vivante : .....  
b ) ressource inépuisable :              Contraire de inépuisable : .....

5 ) << 70% de celui de l'éléphant >> : Ecris la bonne réponse :

- Celui remplace : - homme  
- corps  
- eau

6 ) relève dans le texte deux expressions qui montrent que l'eau est indispensable à la vie

**II - Fonctionnement de la langue : ( 06 pts )**

1) "Privé d'eau , l'homme ne cultive pas la terre "

Complète :

a ) Si l'homme est privé d'eau , il ne ..... pas la terre

b ) Si l'homme était privé d'eau , il ne ..... pas la terre

2) - L'eau recouvre 70% de la surface de la terre .

- La terre est considérée comme la planète de l'eau .

Evite la répétition en utilisant le pronom relatif qui convient .

3) "L'eau rend possible l'agriculture " Réécris cette phrase en la commençant par: L'agriculture .....

4) "Elle est une ressource inépuisable " Transforme cette phrase à la forme négative .

5) - a ) A quel temps sont conjugués les verbes du texte ?

b ) Les hommes ne peuvent s'en passer - Complète :

L'homme ne .....s'en passer .

**III - Production écrite ( 06 pts )**

" L'eau est indispensable à la vie " rédige un paragraphe de 6 à 8 lignes dans lequel tu parleras des autres bienfaits de l'eau . ( utilise le présent de l'indicatif - respecte la ponctuation . )

D'après la revue " Le courrier de l'AFCC " Janvier 1989

**Question**

( 08 pts )

Dans ce texte , l'auteur :

.....

.....

..... (aux) devant chacune des phrases

..... de la nature :

.....

العلامة		عناصر الإجابة	مخارج الموضوع
الاجموع	مجزأة		
08 pts	1 pt	1. explique	II Comprehension de l'écrit.
	2 pts	2. a) : vrai $\frac{1}{2}$ pt	
		b) : vrai $\frac{1}{2}$ pt.	
		c) : faux $\frac{1}{2}$ pt	
		d) : vrai $\frac{1}{2}$ pt.	
	1 pt.	3. L'eau est très répandue dans la nature.	
1 pt.	4. - vivante $\neq$ morte $\frac{1}{2}$ pt - inépuisable $\neq$ épuisable $\frac{1}{2}$ pt.		
1 pt.	5. Celui remplace <u>ceux</u>		
2 pts	6. Ni les végétaux ..... s'en passent (expressions: 1 pt) Composent essentiel de matière vivante (par expressions) Sources d'eau ..... meurent.		
06 pts	1 pt	1. a) il ne cultive pas $\frac{1}{2}$ pt b) il ne cultiverait pas $\frac{1}{2}$ pt.	II Fonctionnement de la langue
	2 pts	2. ... de la terre qui est considérée comme ...	
	1 pt	3. L'agriculture est rendue possible par l'eau	
	1 pt	4. Elle n'est pas une ressource inépuisable.	
	2 pts	5. a) Présent de l'indicatif : 1 pt b) ne peut 1 pt.	
06 pts	1 pt	1) Présentation et ponctuation	III Production écrite.
	3 pts	2) idées : richesse - cohérence - enchaînement logique	
	2 pts	3) Construction de phrases.	

## امتحان شهادة التعليم الأساسي

المدة: ساعة واحدة

اختبار في مادة اللغة الأجنبية الثانية (فرنسية)

ماي 2000

### Bob et les pompiers

Une maison est en flammes . Les pompiers accourent . Une femme court vers eux . Elle explique que dans la maison il y a une fillette de deux ans . Les pompiers envoient Bob la chercher . Bob grimpe l'escalier et disparaît dans la fumée . Cinq minutes après , il sort de la maison . Il tient dans sa gueule une petite fille qu'il a accrochée par la chemise . La mère se précipite vers son enfant . Les pompiers font mille caresses au chien qui se débat pour leur échapper . Ils le laissent retourner dans la maison pensant qu'il y a un autre enfant . Bob part en courant et bientôt , il revient avec une grande poupée entre les dents .

( Histoire vraie . )

### Questions

#### I - Compréhension de l'écrit : (08pts)

1 - a ) Qui est Bob ?

b ) Qui a-t-il sauvé ?

2 - Choisis le qualifiant qui convient :

Bob est : - méchant .

- dangereux .

- courageux

3 - Choisis la bonne réponse :

Une maison en flammes est une maison : - en ruine .

- en construction .

- en feu .

4 - Nominalise la phrase suivante :

Bob disparaît : → La .....

5 -Écris la bonne réponse : Bob retourne dans la maison :

- pour sauver une autre fille .

- pour rapporter une poupée .

-parcequ'il n'y a plus de danger .

#### II - Fonctionnement de la langue : (06pts)

1 - Décompose cette phrase en groupes : Les pompiers accourent .

2 - Cinq minutes après , il sort de la maison : Choisis la bonne réponse :

<< Cinq minutes après >> exprime : - le lieu .

- le temps .

- la cause .

3 - Donne un mot de la même famille que court .

court → .....

4 - Une grande poupée : Donne le contraire du mot grande .

grande : contraire : .....

5 - Ecris la phrase : Bob grimpe l'escalier .

a ) au futur : Bob .....

b ) au passé composé : Bob .....

### III - Production écrite : (06pts)

Remets dans l'ordre ces événements :

a - Puis il ressort avec la fillette .

b - Les pompiers arrivent .

c - Le chien entre dans la maison .

d - Enfin la fille est sauvée .

e - La maison brûle .

f - Une femme crie : << Une fille est dans la maison >> .

تكتب الإجابة النموذجية على هذه الورقة ولا تقبل سواها

الإجابة النموذجية لموضوع مقترح لامتحان شهادة التعليم الأساسي دورة : ص ٢٠٠٢

إختبار مادة : اللغة الفرنسية (٤.٤)

المدة : 1

العلامة		عناصر الإجابة	معايير الموضوع
المجموع	جزء		
08 pts	2 pts 2 pts 1 pt 2 pts 2 pts	1. a) un chien 1 pt b) Une fille ou une fillette - 1 pt. 2. Courageux. 3. en feu. 4. La disparition de Bob. (1+1) 5. Pour rapporter une poupée	I Compréhension de l'écrit
06 pts	1 pt 1 pt 1 pt 1 pt 2 pts	2. G.V. : Les pompiers — G.V. : accourant (1+1) 3. Le temps 4. course est accourir 5. petites. a. Guimpe 1 pt b. a guimpé 1 pt	II Fonctionnement de la langue
06 pts	6 pts	e - b - f - c - a - d. 1 pt par phrase ordonnées (6x1)	III Production écrite

## امتحان شهادة التعليم الأساسي

ماي 2000

المدة ساعتان

اختبار في مادة التاريخ والجغرافيا

أجب عن سؤال واحد في التاريخ وآخر في الجغرافيا على الخيار .

### أولا التاريخ

### السؤال الأول

تعتبر الثورة التحريرية الكبرى 1954 في الجزائر تنويعا لكفاح طويل وشاق ، مسلح وسياسي ، ضد الاحتلال الفرنسي .

المطلوب :

- أ - حدد الإطارين الزمني والمكاني للمقاومة التي قادها كل من الأمير عبد القادر وأحمد باي . (04 ن)
- ب - قارن بين هاتين المقاومتين السابقتي الذكر . (06 ن)
- ج - ماذا تعني عبارة المقاومة السياسية في الجزائر ؟ (04 ن)
- د - بين التضحيات التي قدمها الشعب الجزائري من أجل استرجاع سيادته وحرية . (06 ن)

### السؤال الثاني

أجب عن جميع الأسئلة التالية :

- أ - أذكر أنواع المقاومات التي قام بها الشعب الجزائري ضد المستعمر الفرنسي من 1830 إلى 1962. (09 ن)
- ب - بماذا تتميز الثورة التحريرية الكبرى لعام 1954 عن المقاومات السابقة لها ؟ (08 ن)
- ج - أهم مرحلة - في رأيك - مرت بها الثورة التحريرية الجزائرية ولماذا ؟ (03 ن)

### ثانيا: الجغرافيا

### السؤال الأول :

إليك جدول يمثل تطور إنتاج البترول في الجزائر بين سنتي 1963 - 1996 .

السنة	1963	1970	1979	1983	1987	1990	1996
الإنتاج	26	53	62	49	53	55	60

الوحدة / مليون طن

## المطلوب :

- أ - حول أرقام الجدول إلى منحى بياني . ماذا تلاحظ على المنحنى البياني؟ (04 ن)
- ب - أذكر أهم مناطق إنتاج وتصدير البترول بالجزائر . (10 ن)
- ج - بين سياسة الجزائر في الميدان البترولي . (06 ن)

## السؤال الثاني:

إليك خريطة صماء للجزائر .

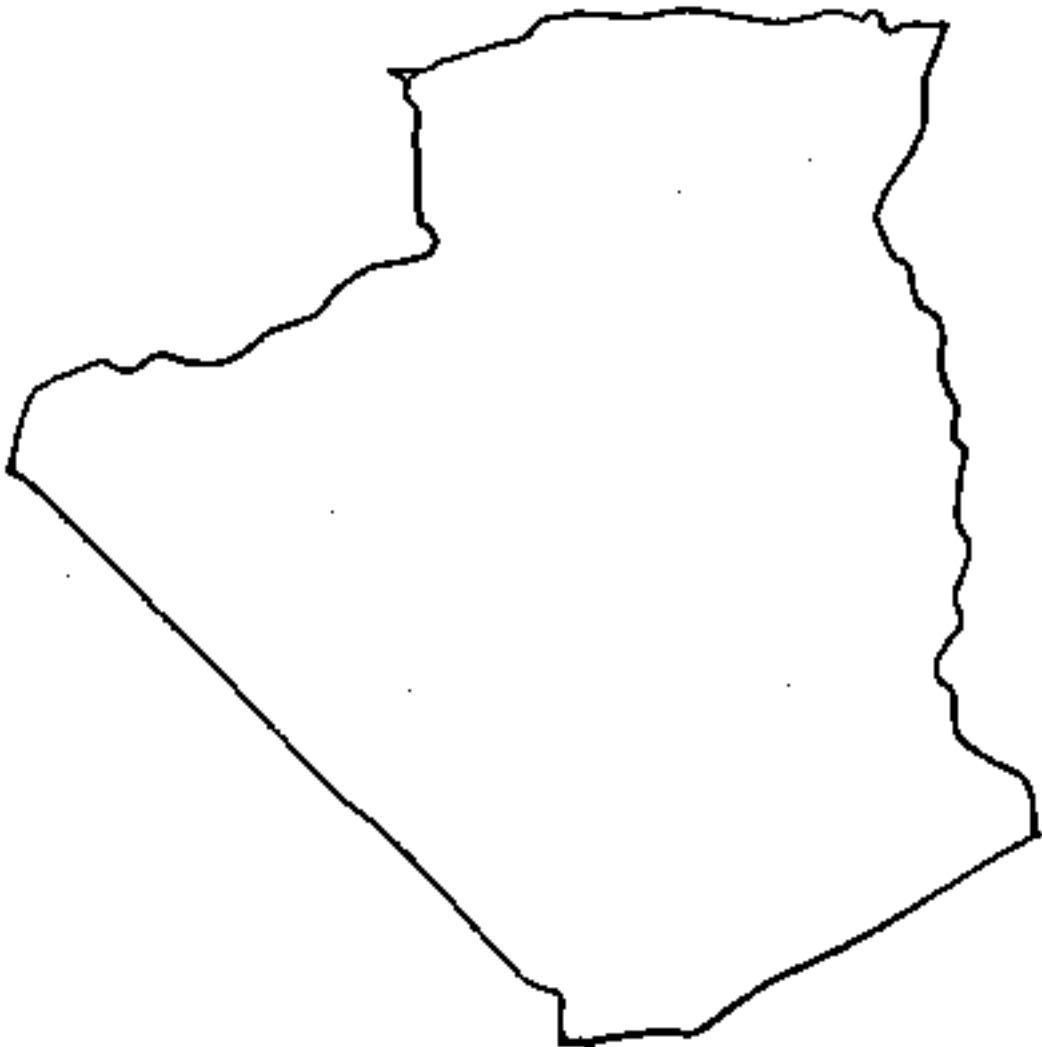

- أ - عين عليها ما يلي : (05 ن)
  - سلسلة الأطلس التلي .
  - سلسلة الأطلس الصحراوي .
  - منطقة الهضاب العليا .
  - الصحراء .
  - مرتفعات الهقار .
- ب - عرّف باختصار المظاهر التضاريسية التالية : (09 ن)
  - العرق ، الرق ، الحمادة ،
  - السهل ، الوادي ، الشط .
- ج - صنف أنواع الأودية في الجزائر من حيث مصباتها . (06 ن)

ليفا مضمنا لـ



تكتب الإجابة النموذجية على هذه الورقة ولا تقبل سواها

الإجابة النموذجية لموضوع مقترح لامتحان شهادة التعليم الأساسي دورة : ماي 2000

إختبار مادة : التاريخ والجغرافيا ..... المدة : سبعا وعشرا...

العلامة		عناصر الإجابة	معايير الموضوع
المجموع	عجزة		
02	1	الأمر عبد القادر البداية والنهاية 1832 - 1847 م	تحديد الإطار الزمني والفايز للمقارنتين: الأمر عبد القادر أحمد باي
02	1	المكان : معسكر تلمسان - المدينة - مليانة - بكرة	
02	1	أحمد باي : البداية والنهاية : 1834 - 1847 م	
02	1	المنطقة : إقليم قسنطينة	
		مقارنة الأمر عبد القادر	المقارنة بين المقارنتين
		مقارنة أحمد باي	
06	1	إيمانه على الولاد السعي (البيعة)	
06	1	مقارنته أكثر تنظيميا إداريا وسياسيا	
06	1	مقارنته أقل عمادة وحدة	
06	1	النطاق الجغرافي لمقارنته أكثر اتساعا	
06	1	تأسيسه لأول دولة جزائرية حديثة	
06	1	الإعتراف الديبلوماسي بدولته (تبادل التعامل)	
06	1	طوله مدة مقارنته	
04		في قول الشعب الجزائري من المقاومة المسلحة (المنظمة والشجيرة) إلى خوض المقاومة السلمية بمعنى استخدامها من جميع الوسائل الممكنة ضد السلاح مثل إرثنا الأحزاب والجمعيات النووية الصغرى العرشية إرسال الوفود المشاركة في الانتخابات تنظيم التجمعات .. الخ	مقارنة المقاومة السلمية في الجزائر
06	1	مليون و نصف المليون من الشهداء	التضحيات التي قدمها الشعب الجزائري
06	1	الآلاف يتامر والاراهل	من أجل استرجاع سيادته وحرية
06	1	الآلاف المعظم وبين	
06	1	تدمير قري ومدن وخراب المنشآت الاقتصادية والاجتماعية	
06	1	تفشي بيد الشعب الجزائري	
06	1	الهجرة نحو الدول المجاورة ودول أخرى	
06	1	الحرمان الامنية . الخلف العام والتشامل	

تكتب الإجابة النموذجية على هذه الورقة ولا تقبل مواها

الإجابة النموذجية لموضوع مقترح لامتحان شهادة التعليم الأساسي دورة : ماي 2000

اختبار مادة : التاريخ والجغرافيا

المدة : ميساعتان

العلامة		عناصر الإجابة	معايير الموضوع الثاني
المجموع	جزأة		
(90)	3 3 3	<ul style="list-style-type: none"> <li>المقاومة المنظمة (1832 - 1848)</li> <li>المقاومة الشعبية (1850 - 1916)</li> <li>المقاومة السياسية (1919 - 1954)</li> </ul>	<p>ذكر أنواع المقاومة التي قام بها الشعب الجزائري منذ المستعمر بين 1830 و 1962</p>
(80)	1 1 1 1 1 1	<ul style="list-style-type: none"> <li>الشمولية للوطن</li> <li>التدبير المحكم لها</li> <li>القيادة الموحدة والجماعية</li> <li>وضوح مبادئها وأهدافها</li> <li>التفاف الشعب حول الثورة بجميع شرائحه</li> <li>اعتقادها على الكفاح المسلح ولي تعنى الوقت هو العمل السياسي والديبلوماسي</li> <li>طور أليات تقديمها للمستعمر</li> <li>الروح الوطنية الناجحة (حب الإستسار والتفجئة لجميع أشكاله)</li> </ul>	<p>معييران الثورة التحريرية الكبرى عند المقاومات السابقة</p>
(03)	1 1 1	<ul style="list-style-type: none"> <li>آثار أزمة الحركة الوطنية سياسيا</li> <li>العصار الفرنسي للوطن وعزله عن العالم الخارجي</li> <li>صفت الإرتحال الداخلي بين منافق (سورة) وقياد اسلحة</li> <li>الكامر النفس في مواجهة العدو (قوة فرنسا لا تقهر)</li> <li>نزوح قيام الثورة - خاصة إنعدام العدة والعتاد</li> <li>الدعاية المزممة الفرنسية ضد الثورة والسوار</li> </ul> <p>يكفي ذكر نقطة فناصر لأخذ العلامة الكاملة نقطة</p>	<p>أهم مبررات وثقافة موت بيل (السورة) هي المرحلة (1) 1916 - 1919</p>

تكتب الإجابة النموذجية على هذه الورقة ولا تقبل سواها

الإجابة النموذجية لموضوع مقترح لامتحان شهادة التعليم الأساسي دورة ماي 2000

إختبار مادة : التاريخ والجغرافيا ..... المدة : ساعة واحدة

العلامة		عناصر الإجابة	معايير الموضوع
المجموع	مجزأة		
(04)	(20 ن)	<p>أظهر السجل المرفق يتضح من خلال المخطط وجود تذبذب متواصل حيث قفز الإنتاج من 6 مليون طن سنة 1963 إلى 16 مليون طن سنة 1979 ثم عاد فانخفض في السنوات الموالية بسبب تقنين الإنتاج ووجود فائض في الأسواق وانتعاج سياسة الحكومة على المحروقات .</p>	<p>جواب السؤال الأول على مادة الجغرافيا - رسم المخطط البياني - التعليق على الرسم</p>
04	(20 ن)	<p>أ - منطقة حامي صعود الواقعة في الشمال الشرقي من البلاد ب - منطقة عين أفلح الواقعة جنوب حامي صعود - منطقة أريو بالعرب الجراسمي - منطقة سكيكدة وبجاية بالشرق الجزائري - منطقة البليدة بالوسط</p>	<p>أهم مناطق الإنتاج . أهم مناطق التصدير</p>
06	(20 ن)	<p>- إيجاد أسواق دائمة (عنه طريقا يرام معاهدات دولية مختلفة) - السعي من أجل الحفاظ على أسعار البترول (أسعار معقولة) - تكثيف البحث والتنقيب عن مصادر جديدة - تشجيع الشركات الأجنبية في هذا الميدان - تسخير عائدات المحروقات للتنمية الوطنية - المحافظة على الاحتياطي الوطني بتجنب الاستغلال المفرط .</p>	<p>سياسة الجزائر في ميدان المحروقات</p>
06	(20 ن)		

تكتب الإجابة النموذجية على هذه الورقة ولا تقبل سواها

الإجابة النموذجية لموضوع مقترح لامتحان شهادة التعليم الأساسي دورة ماي 2000

إختبار مادة : التاريخ والجغرافيا ..... المدة : ساعتان

السلامة		عناصر الإجابة	معايير الموضوع
الجموع	مجزأة		
	(15 ن)	<u>العرق</u> : أي الصحراء الرملية - تتميز بانتشار الرمال بكميات كبيرة وبوجود التكتبان الرملية مثل العرق الشرقي والغربي بالجزائر.	السؤال الثاني في الجغرافيا . تعريف المظاهر التضاريسية الواردة في السؤال
	(15 ن)	<u>الجمادة</u> : أي الصحراء الحجرية سطحها مكون من الصخور مثل الحمادات الموجودة شمال الصحراء الجزائرية إلى الجنوب من الأطلس المرادي	
	(15 ن)	<u>الرق</u> : أي الصحراء الحصوية - سطحها مغطى بالحصى مثل صحراء تنزروفت الواقعة غرب جبال الحفاز	
(9 ن)	(15 ن)	<u>الوادي</u> : هي الأراضي المنخفضة الموجودة على جانبي النهر والتي تروى ثمارها وقد كونها النهر بفعل الحث	
	(15 ن)	<u>السهل</u> : أرض منبسطة قليلة الارتفاع في أغلب الأحيان قد تكون صالحة للزراعة .	
	(15 ن)	<u>الشط</u> : بحيرات مالحة كوشتما مياه الاودية التي تصب في اعوان مخلقة مثل شطوط الهضاب العليا وشط ملغيغ وشط تبريد	
		بنو نسن	

تكتب الإجابة النموذجية على هذه الورقة ولا تقبل سواها

الإجابة النموذجية لموضوع مفتح لامتحان شهادة التعليم الأساسي دورة ماي 2000

إختبار مادة : 1. التاريخ والجغرافيا ..... المدة : ساعتان

العلامة		عناصر الإجابة	معايير الموضوع
المجموع	مجزأة		
(6 ن)	(2 ن)	- أودية تتجه مياهها نحو البحر مثل وادي <del>بيشر</del> <del>كلمة</del> <del>صبيحة</del> - وادي تافنة .	تصنيف أنواع الأودية في الجزائر من حيث مصباتها.
	(2 ن)	- أودية تتجه مياهها نحو الصحايف الداخلية المخلقة مثل وادي القصب بمنطقة المسيلة	
	(2 ن)	- أودية تتجه مياهها نحو الصحراء مثل وادي جدي و وادي الساورة .	
(5 ن)	(1 ن)	- الأطلس النوبي	التخمين على الخريطة للمظاهر التضاريسية .
	(1 ن)	- الأطلس الصحراوي	
	(1 ن)	- منطقة الهطاب العليا	
	(1 ن)	- الصحراء	
	(1 ن)	- مرتفعات الهقار ( انظر الشكل المرفق )	

تطور إنتاج المشروبات في الجزائر

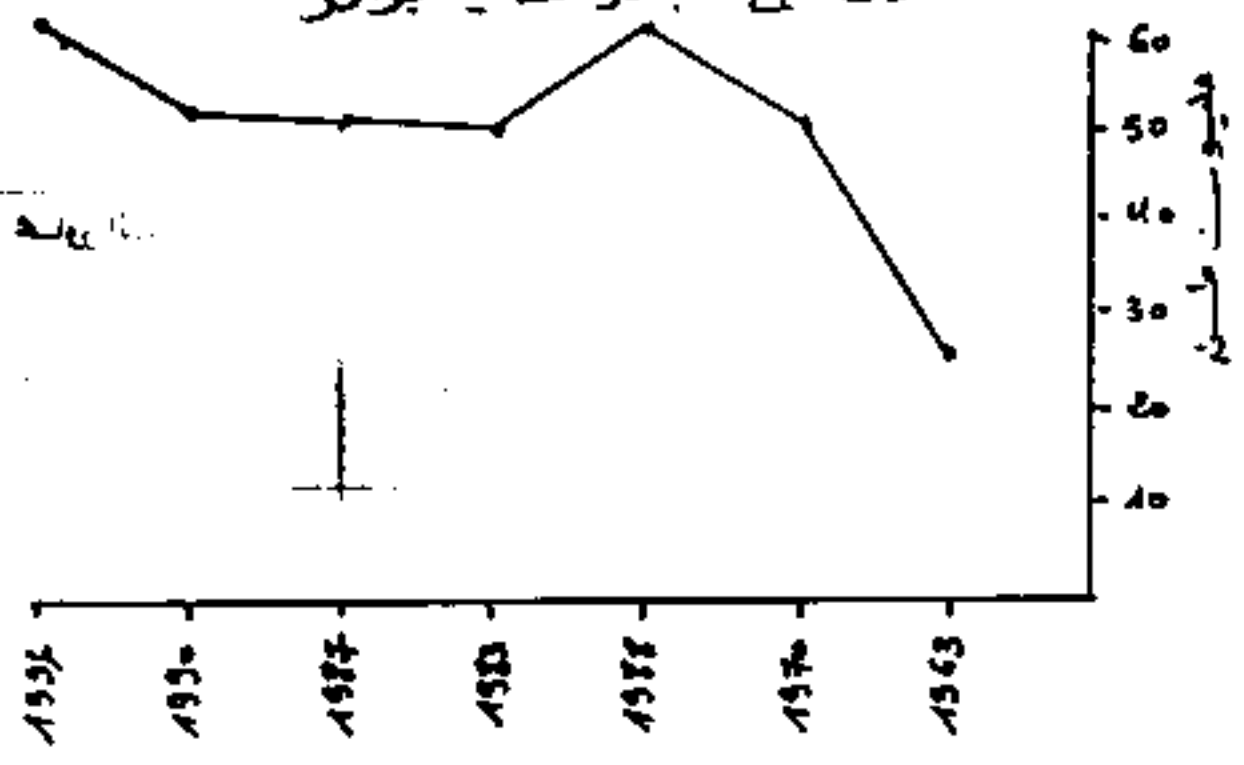

« امتحان شهادة التعليم الأساسي »

المدة : ساعتان

الgebra في مادة الرياضيات

ماي 2000

التمرين الأول : (05 نقط) .

ل عبارة جبرية، س عدد حقيقي حيث:  $l = (5 - س) - 2(3 + س)^2$

- (1) أنشر العبارة ل ثم بسطها.
- (2) حلل العبارة ل إلى جداء عاملين من الدرجة الأولى .
- (3) حل في المجموعة ج المعادلة :  $l = 0$  .

التمرين الثاني : (05 نقط) .

س ، ع ، ص اعداد حقيقية حيث:

$$س = \frac{1}{3\sqrt{3}} ، ع = \frac{2}{3\sqrt{3} - 2\sqrt{2}} ، ص = \frac{1 - \sqrt{2}}{1 + \sqrt{2}}$$

- (1) اكتب كلام من س ، ع ، ص على شكل نسبة مقامها عددا ناطقا.
- (2) احسب ما يلي:  $6س - (ع + ص)$

التمرين الثالث : (05 نقط) .

وحدة الطول هي السنتمتر.

أ ب ج مثلث محيطه 30 حيث أ ب ، أ ج ، ب ج متناسبة مع الاعداد : 3 ، 7 ، 5 على الترتيب.

- (1) احسب كلام من أ ب ، أ ج ، ب ج .
- (2) المنصف الداخلي لزاوية الرأس أ يقطع [ب ج] في النقطة د . احسب : د ب ، د ج .

التمرين الرابع : (05 نقط) .

(م ، و ، ي) معلم متعامد ومتجانس للمستوي

- (1) علم النقطتين : أ (2 ، 3) ، ب (-3 ، 7) في المستوى.
- (2) احسب إحداثيي النقطة ه منتصف [أ ب] . ماذا تستنتج ؟
- (3) اوجد معادلة للمستقيم (أ ب) .

$$(4) (\Delta) مستقيم معرف بالمعادلة:  $ع = \frac{6}{5}س + \frac{9}{2}$$$

- برهن أن المستقيمين (\Delta) و (أ ب) متعامدان .
- استنتج أن (\Delta) هو محور القطعة [أ ب] .

# شهادة التعليم الأساسي

دورة / ماي 2000

مادة الرياضيات

## سليم التتقيط

التمرين الأول: (5 نقط)

1- النشر والتبسيط

$$L = (3 + 5x)^2 - (1 - 5x)^2$$

0,5 + 0,5  $\dots\dots\dots$   $L = 25x^2 - 1 + 10x - 1 + 10x + 25x^2$

0,25  $\dots\dots\dots$   $L = 25x^2 - 1 + 10x - 1 + 10x + 25x^2$

0,25  $\dots\dots\dots$   $L = 25x^2 - 2 + 20x + 25x^2$

(2) التحليل :

0,5 + 0,5  $\dots\dots\dots$   $L = [(3 + 5x) - (1 - 5x)] [(3 + 5x) + (1 - 5x)]$

0,25  $\dots\dots\dots$   $L = (3 + 5x - 1 + 5x)(3 + 5x + 1 - 5x)$

0,25  $\dots\dots\dots$   $L = (2 + 10x)(4)$

(3) حل المعادلة:  $L = 0$

0,25  $\dots\dots\dots$   $0 = (2 + 10x)(4)$

0,25 + 0,25  $\dots\dots\dots$   $0 = 2 + 10x$

0,25  $\dots\dots\dots$   $10x = -2$

0,25 + 0,25  $\dots\dots\dots$   $x = -\frac{2}{10}$

0,25  $\dots\dots\dots$   $x = -\frac{1}{5}$

0,25  $\dots\dots\dots$   $x = -\frac{1}{5}$

اذن محج =  $\left\{ \frac{4}{3}, \frac{2}{7} \right\}$

التمرين الثاني: (5 نقط)

(1) كتابة مربع ص على شكل نسبة مقامها عدد ناطق

1  $\dots\dots\dots$   $x = \frac{\sqrt{3}}{3} = \frac{\sqrt{3}}{3} \times \frac{1}{1} = \frac{\sqrt{3}}{3}$

0,5 + 0,5 + 0,25  $\dots\dots\dots$   $\frac{3\sqrt{3} - 2\sqrt{3}}{3 - 2} = \frac{(3\sqrt{3} - 2\sqrt{3}) \times 2}{(3\sqrt{3} + 2\sqrt{3})(3\sqrt{3} - 2\sqrt{3})} = \frac{3\sqrt{3} + 2\sqrt{3}}{3\sqrt{3} + 2\sqrt{3}} \times \frac{2}{3\sqrt{3} - 2\sqrt{3}} = \frac{2}{3\sqrt{3} - 2\sqrt{3}}$

0,25  $\dots\dots\dots$   $\frac{2}{3\sqrt{3} - 2\sqrt{3}}$



$$\frac{0,25 + 0,25}{0,25 + 0,25} = \frac{1 + 2\sqrt{2} - 2}{2\sqrt{2} - 3} = \frac{(1-2\sqrt{2})(1-2\sqrt{2})}{(1-2\sqrt{2})(1+2\sqrt{2})} = \frac{1-2\sqrt{2}}{1-2\sqrt{2}} \times \frac{1-2\sqrt{2}}{1+2\sqrt{2}} = \text{ص}$$

(2) حساباً: 6 س - (ع + ص) =  $\frac{3\sqrt{2}}{3} \times 6 = (ع + ص) - 6$  س  
 $0,5$  -----  $(2\sqrt{2} - 3 + 3\sqrt{2} + 2\sqrt{2}) - \frac{3\sqrt{2}}{3} \times 6 = (ع + ص) - 6$   
 $0,5$  -----  $(3 + 3\sqrt{2}) - 3\sqrt{2} =$   
 $0,5$  -----  $3 - 3\sqrt{2} - 3\sqrt{2} =$   
 $0,5$  -----  $3 =$

التمرين الثالث: (5 نقط)

(1)  $UP, P, U$  متساوية مع الأعداد 5, 7, 3 معناه:

$$0,5 \text{ ----- } \frac{UP}{5} = \frac{P}{7} = \frac{U}{3}$$

$$0,5 \text{ ----- } 2 = \frac{30}{15} = \frac{UP + P + U}{5 + 7 + 3} = \frac{UP}{5} = \frac{P}{7} = \frac{U}{3}$$

$$0,25 + 0,25 \text{ ----- } \boxed{6 = UP} \text{ معناه } 2 = \frac{UP}{3}$$

$$0,25 + 0,25 \text{ ----- } \boxed{14 = P} \text{ معناه } 2 = \frac{P}{7}$$

$$0,25 + 0,25 \text{ ----- } \boxed{10 = U} \text{ معناه } 2 = \frac{U}{5}$$

(2) حساباً:  $U, P, U$  مع:

$$1 \text{ ----- } \frac{UP}{P} = \frac{U}{U} \text{ معناه } [UP, U]$$

$$0,5 \text{ ----- } \frac{1}{2} = \frac{10}{20} = \frac{U}{UP+UP} = \frac{U+U}{UP+UP} = \frac{U}{UP} = \frac{U}{UP}$$

$$0,25 \text{ ----- } \boxed{3 = U} \text{ معناه } \frac{1}{2} = \frac{U}{6}$$

$$0,25 \text{ ----- } \boxed{7 = P} \text{ معناه } \frac{1}{2} = \frac{P}{14}$$

0,5 ----- رسم الشكل:

التحريين الرابع (5 نقطه)

1) تعليم التوطينين:  $P(2,3)$  و  $Q(7,3)$  ه منتصف  $[PQ]$  معناه:  
 $0,2k + 0,2k + 0,2k$   $0 = \frac{(3-7) + 3}{2} = \frac{3-7+3}{2} = \frac{-1}{2} = -0,5$   
 $0,2k + 0,2k + 0,2k$   $\frac{9}{2} = \frac{7+3}{2} = \frac{10}{2} = 5$   
 إذن هو  $(\frac{9}{2}, 5)$

بما أن فاصله ه معدومة ومنه نستج ه  $(3,3)$   
 3) إيجاد معادله للمستقيم  $(OP)$ .

نفرص  $O(0,0)$  نقطة من المستقيم  $(OP)$  يعني  $OP \parallel OP$   
 لكن:  $OP \leftarrow (3, -5)$  و  $OP \leftarrow (6, -5)$   
 $OP \parallel OP$  معناه:  $0 = (2-6)(3-5) - (3-5)(6-2)$   
 أي:  $0 = 12 - 5(6+15) = 12 - 105 = -93$   
 ومنه:  $0 = 27 - 6 + 5$  معي معادله  $(OP)$

3)  $(\Delta)$  :  $ع = \frac{6}{5} + 5 \times \frac{9}{2}$   
 $0,2k + 0,2k$   $\frac{6}{5} = \frac{5}{6}$  \*  
 $0,2k$   $1 = \frac{6}{5} \times \frac{5}{6}$

بما أن:  $\frac{6}{5} \times \frac{5}{6} = 1$  ومنه  $(\Delta) \perp (OP)$   
 \* حتى يكون  $(\Delta)$  محور  $[OP]$  يجب أن يكون ه  $(\Delta)$   
 $(\Delta)$ :  $ع = \frac{6}{5} + 5 \times \frac{9}{2}$  هو  $(\frac{9}{2}, 5)$   
 لدينا:  $ع = \frac{6}{5} + 5 \times \frac{9}{2} = \frac{6}{5} + \frac{45}{2} = \frac{12}{10} + \frac{225}{10} = \frac{237}{10}$   
 ومنه ه  $(\Delta)$  انتهى

## امتحان شهادة التعليم الأساسي

ماي 2000

المدة: ساعة ونصف

اختبار في مادة العلوم الطبيعية

أجب عن الاسئلة الآتية:

السؤال الاول :

إن الفيتامينات مواد عضوية يحتاج منها الجسم كميات ضئيلة ، إلا أن وجودها ضروري في الأغذية .

1 - حدد دورها في الجسم .

2 - صفها على أساس خاصية نوباتها .

3 - صفها على أساس خاصية نوباتها .

3 - لماذا تكون الأغذية النباتية الطازجة أفضل مصدر لها ؟

السؤال الثاني :

تعرض النباتات المزروعة لأعداء كثيرة منها :

الجراد - القرمزية الأسترالية - الأعشاب الدخيلة .

1 - أذكر طريقة واحدة مناسبة لمقاومة كل نوع من هذه الكائنات .

2 - إحدى هذه الطرق مضره لذا لم تتخذ الاحتياطات الضرورية . أذكر هذه الطريقة مطلقا .

السؤال الثالث :

يمثل الجدول الآتي كميات الأمطار المتساقطة ودرجات الحرارة المسجلة خلال أشهر السنة في إحدى مناطق

الساحل الجزائري ووزنات زرع نباتي الطماطم والقمح .

الشهر	فيفري	مارس	أفريل	ماي	جوان	جويلية	أوت	سبتمبر	أكتوبر	نوفمبر	ديسمبر	جانفي
كمية الأمطار للمنطقة (مم)	140	110	60	20	2	0.3	5	10	80	90	100	130
متوسط درجات الحرارة	15	19	25	28	32	34	35	28	21	17	13	12
وزنات زرع	← الطماطم →						← القمح →					

- 1 - اعتماداً على معطيات الجدول فسر رزنامة لزراع لكل من نباتي القمح و الطماطم .
- 2 - ماذا تستنتج ؟
- 3 - اقترح حلاً يمكن من زرع نبات الطماطم خارج هذه الرزنامة . علل ذلك .

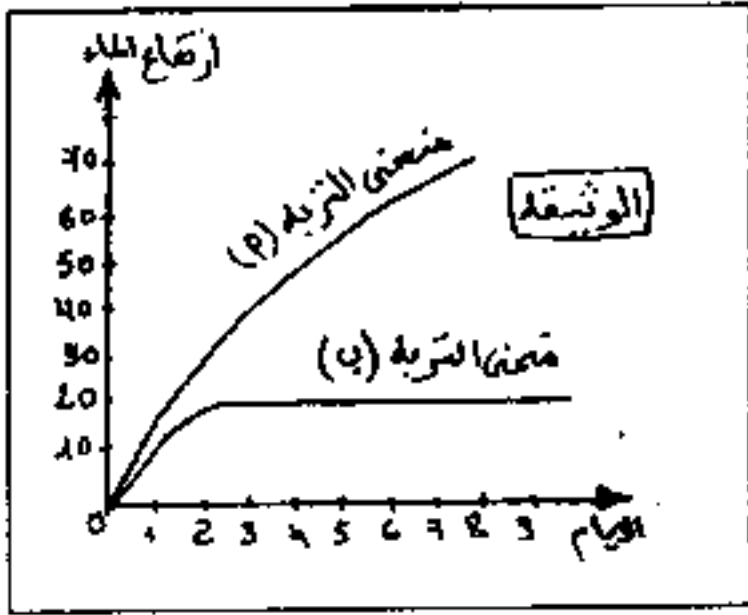

الوثيقة

#### السؤال الرابع :

- يمثل المنحنيان في الوثيقة المقابلة لنتائج لتجريبية لدراسة خاصية فيزيائية لعينتين من التربة ( أ ) و ( ب ) تجاه الماء .
- 1 - حلل المنحنيين للبيانيين .
  - 2 - حدد للظاهرة الفيزيائية المدروسة .
  - 3 - فسر اختلاف هذه الظاهرة في العينتين .

: شالند

تكتب الإجابة النموذجية على هذه الورقة ولا تقبل سواها

الإجابة النموذجية لموضوع مقترح لامتحان شهادة التعليم الأساسي دورة : ما يبي... 2000

إختبار مادة : العلوم الطبيعية : المدة : 1 ساعة / 30 >

العلامة		عناصر الإجابة	مخارج الموضوع
المجموع	عزاة		
04	2 x 0,75 0,75 0,75 1	① - دور الفيتامينات : وقائي و وظيفي ② - التصنيف : - قابله للانحلال في الماء - قابله للإحلال في الدهون ③ - الفيتامينات تتخرب (تتأثر) بالحرارة العالية	الأول
04	0,5 0,5 0,5 1 0,5 + 0,5 0,5	① - المواد - مقاومة كيميائية أو آليّة لقومزوي الأسترايية - مقاومة بيولوجية أو كيميائية للأعشاب الدخيلة - مقاومة آليّة أو كيميائية ② - الطريقة المضرة من الطريقة الكيميائية التعليل: تضرر بمستعملها وتضرر بالكائنات الأخرى وتلوث البيئة إذا لم تتخذ الاحتياطات الضرورية	الثاني
06	2 x 0,5 0,5 0,5 3 x 0,5 1 3 x 0,5	① - التفسير : - رزنامة زرع الطماطم تتطلب درجات حرارة معتدلة ورطوبة متوسطة - رزنامة زرع القمح تتطلب درجات حرارة منخفضة ورطوبة كبيرة ② - لإنتاج : - درجة الحرارة وتليد الرطوبة تحدان رزنامة زرع كل نوع نباتي ③ - يمكن زرع نبات الطماطم خارج الرزنامة عند الزراعة المحمية التعليل : تشكل التحكم في العوامل البيئية (الحرارة + الرطوبة + غاز الفحم)	الثالث
06	1 1 1 1 1 1	④ - الغليل : المنحنى (P) يعبر عن تزايد مستمر لارتفاع الماء مع مرور الأيام المنحنى (B) يعبر عن توقف ارتفاع الماء بعد يومين ويظل ثابتاً ⑤ - الظاهرة الفيزيائية : الخاصية الشعرية التفسير : تحدث ظاهرة الخاصية الشعرية باختلاف بنى الترتيبين التربة (B) حبيباتها كبيرة فتكون مسامات كبيرة التربة (P) حبيباتها دقيقة فتشكل مسامات دقيقة جداً	الرابع

# امتحان شهادة التعليم الأساسي

المدة: ساعة ونصف

اختبار في مادة التربية التكنولوجية

ماي 2000

## التمرين الأول ( 06 نقاط )

يتمثل الشكل التالي رسما تخطيطيا لجهاز كهربائي .

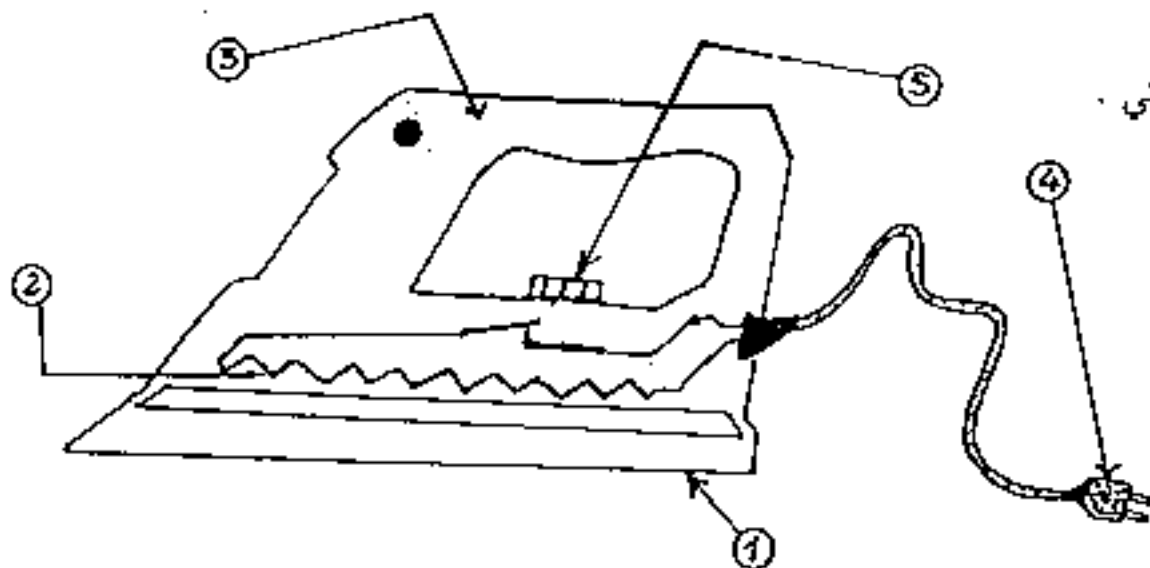

1 - سم هذا الجهاز .

2 - ما هي وظيفته ؟

3 - ما هو مبدأ عمله ؟

4 - سم العناصر المرقمة :

- 1 2 3 4 5

5 - من أية مادة يصنع العنصر 3 ، ولماذا ؟

6 - ما هو دور العنصر 5 ؟

## التمرين الثاني ( 08 نقاط )

يتمثل الجهاز الكهربائي السابق العلامتين : 220 فولط ، 1100 واط .

1 - ماذا تعني هاتان العلامتان ؟

2 - عند تشغيل الجهاز ؛ احسب :

أ - شدة التيار الكهربائي المار في الجهاز .

ب - المقاومة الكهربائية للجهاز .

ج - الطاقة الكهربائية المستهلكة في الجهاز خلال 30 دقيقة بالجول وبالكيلوواط ساعي .

3 - إذا علمت أن ثمن الكيلوواط ساعي يساوي 3 د.ج ؛ احسب ثمن تكلفة الطاقة المستهلكة .

## التمرين الثالث ( 06 نقاط )

يتمثل هذا الشكل مخططا نظريا لإنارة كهربائية .

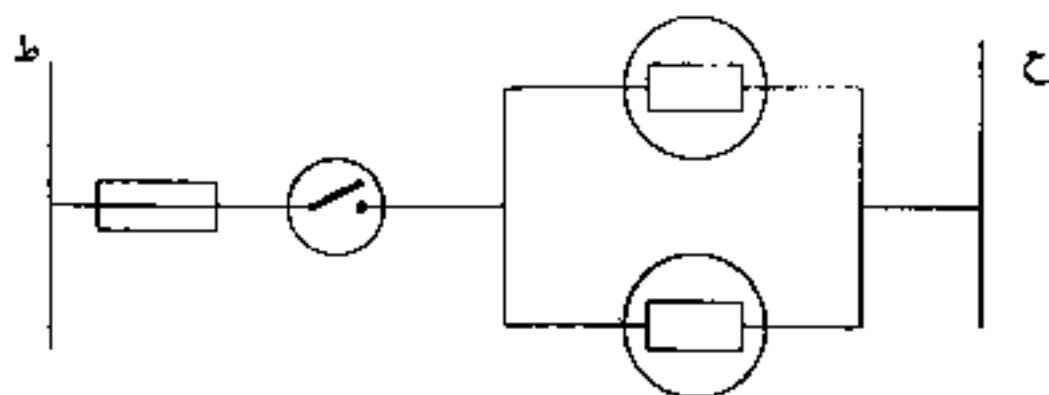

1 - سم هذه الإنارة .

2 - ارسم المخطط العملي لها .

العلامة		عناصر الإجابة	معايير الموضوع
المجموع	عجزة		
		<p>1- مكواة كهربائية</p> <p>2- وظيفة الجهاز : كتي الملايس</p> <p>3- يحوّل الطاقة الكهربائية إلى طاقة حرارية (فعل جول)</p> <p>4- القاعدة : ② السلك المقاوم (يقبل عنصر مسخن) ؛                      ③ المقبض ؛ ④ القابض ؛ ⑤ منظم الحرارة .</p> <p>5- يصنع العنصر ③ من مادة عازلة للحرارة والكهرباء (خشب أو بلاستيك أو مادة أخرى)</p> <p>6- دور العنصر ⑤ : ضبط درجة الحرارة المكواة وفق الاستعمال .</p>	<p>تمرين 1 (06 نقاط)</p>
		<p>1- 220 فولط : فرق الكون الذي يشتغل به الجهاز بعنفة عادية</p> <p>2- 1100 واط : الاستطاعة الكهربائية المستهلكة في الجهاز</p> <p>3- شدّة التيار الكهربائي المار في الجهاز : <math>I = \frac{P}{U} = \frac{1100}{220} = 5</math> أمبير</p> <p>4- المقاومة الكهربائية للجهاز : <math>R = \frac{U}{I} = \frac{220}{5} = 44</math> أوم</p> <p>5- الطاقة الكهربائية : <math>Q = P \times t = 1100 \times 30 = 330000</math> جول</p> <p>6- تكلفة الطاقة الكهربائية : <math>C = \frac{Q}{1000} \times 550 = \frac{330000}{1000} \times 550 = 181500</math> مليم</p> <p>7- تكلفة التشغيل : <math>C = 3 \times 0,55 = 1,65</math> دينار</p>	<p>تمرين 2 (08 نقاط)</p>
		<p>1- اسم الإضاءة : إضاءة بسيطة بصليحة</p> <p>2- المخطط العملي : (انظر الشكل)</p>	<p>تمرين 3 (06 نقاط)</p>

تكتب الإجابة النموذجية على هذه الورقة ولا تقبل سواها

الإجابة النموذجية لموضوع مقترح لامتحان شهادة التعليم الأساسي دورة : **مايو ٢٠٠٥**

اختبار مادة : ..... المدة : **١٢٠ دقيقة** / الساعة

العلامة		عناصر الإجابة	معايير الموضوع
المجموع	جزءة		
			<p>تابع التحريش (03)</p>
		<p>... .. ... .. ... ..</p>	<p>٢٥ ٢١ ٢٥</p>

صالح